

ANLAN

Instrukcja obsługi

Elektryczna maszynka do włosów

ANLAN

Elektryczna maszynka do włosów

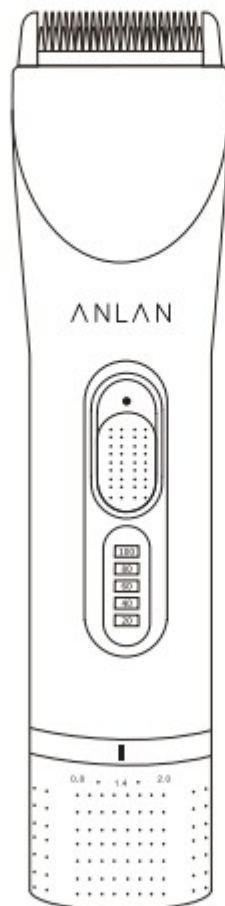

Instrukcja obsługi



Dziękujemy za zakup elektrycznej maszynki do włosów ANLAN.
Przeczytaj tę instrukcję do końca oraz używaj produktu zgodnie z przeznaczeniem.

ŚRODKI OSTROŻNOŚCI

1. Przeczytaj poniższą instrukcję przed użyciem w celu zapewnienia bezpieczeństwa użytkownika produktu.
2. Środki ostrożności zawarte w niniejszej instrukcji służą zapewnieniu ochrony przed ewentualnymi obrażeniami ciała spowodowanymi niewłaściwym użyciem produktu.

<p>Uwaga</p> <p></p>	<p>Sytuacje mogące spowodować śmierć lub poważne uszkodzenia ciała</p> <ul style="list-style-type: none">- Wypnij kabel zasilający z gniazdka, kiedy urządzenie nie będzie użytkowane przez dłuższy czas. (ryzyko pożaru lub porażenia prądem)- Podczas wypinania z kabla z gniazdka przytrzymaj zasilacz. (jeśli kabel jest uszkodzony, może spowodować pożar, porażenie prądem lub zwarcie)- Nie przechowuj produktu w łazience lub innym miejscu o wysokiej wilgotności. (uszkodzenie izolacji kabla może spowodować pożar, porażenie prądem lub zwarcie)- Nie zanurzaj produktu w wodzie. (ryzyko pożaru, porażenia prądem lub zwarcia)- Nie używaj produktu mokrymi dłońmi. (ryzyko pożaru, porażenia prądem lub zwarcia)- Nie demontuj, rozkręcaj produktu samemu. (ryzyko pożaru, porażenia prądem lub zwarcia)
<p>Uwaga</p> <p></p>	<p>Sytuacje mogące powodować zranienia i uszkodzenia ciała</p> <ul style="list-style-type: none">- Przed użyciem upewnij się, że ostrze nie jest zdeformowane lub uszkodzone (ryzyko zranienia lub wypadku)- Nie dociskaj ostrza do skóry głowy, uszu oraz do innych wrażliwych części ciała. (ryzyko zranienia lub wypadku)- Nie korzystaj z urządzenia, kiedy jest ono uszkodzone, zdeformowane, lub widoczne są wewnętrzne części elektroniki urządzenia. (ryzyko zranienia lub wypadku)- Nie używaj kosmetyków/ kremów w trakcie korzystania z urządzenia (ryzyko uszkodzenia urządzenia, deformacji, wystąpienia korozji)- Nie upuszczaj urządzenia, nie rzucaj urządzeniem) (ryzyko pożaru, porażenia prądem lub zranienia)- Nie korzystaj z urządzenia, kiedy dostaną się do jego wnętrza ciecze lub ciała obce (ryzyko porażenia prądem, zranienia oraz pożaru)

OPIS PRODUKTU

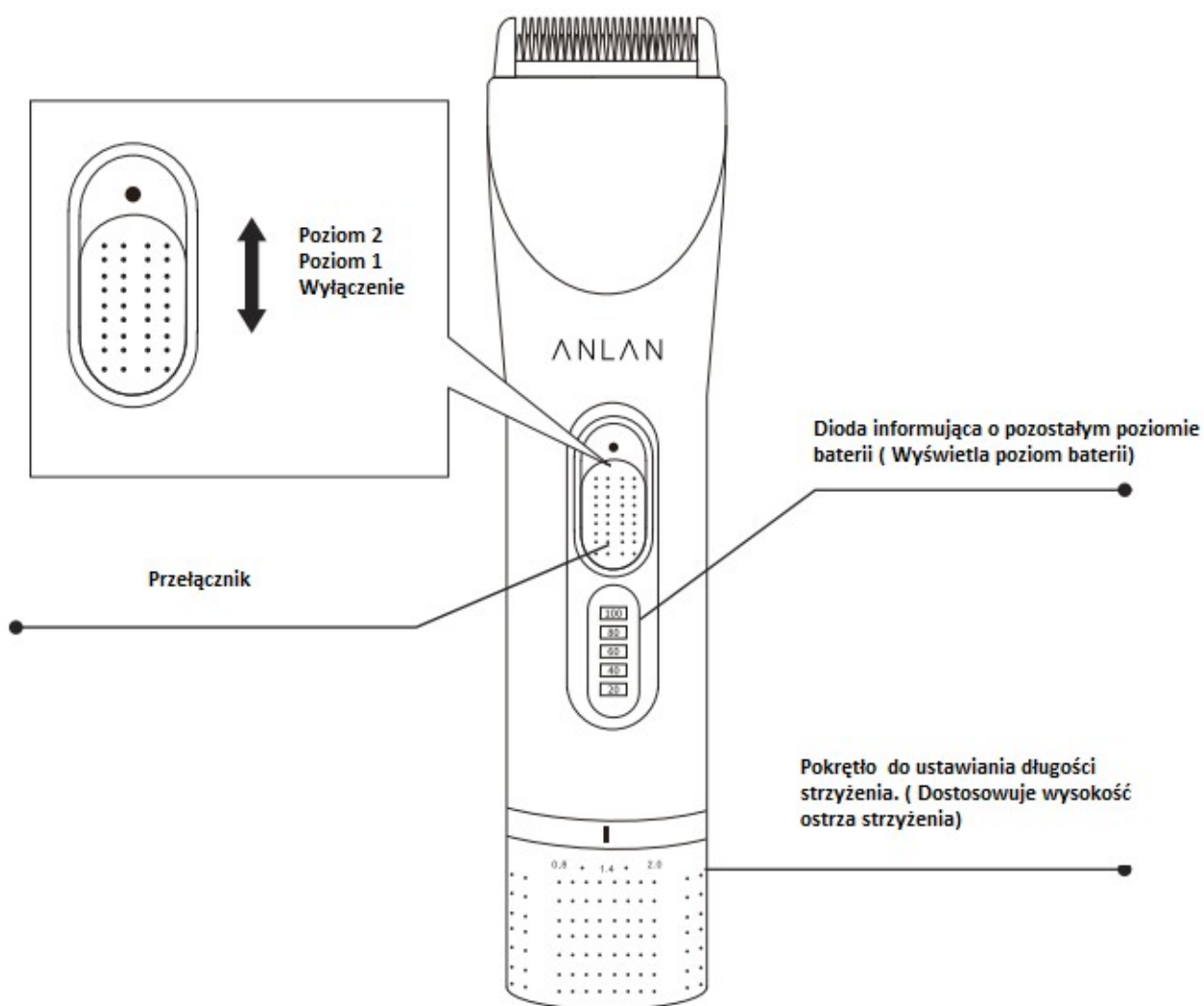

Ostrze.
Możesz zdemontować je w celach konserwacji/ czyszczenia produktu.

Stałe ostrze

Ruchome ostrze

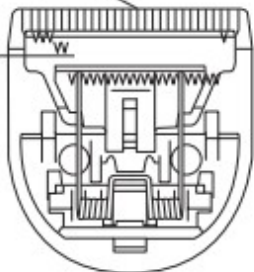

Przycisk demontażu baterii.
Bateria wyskoczy po naciśnięciu przycisku.
(Użyj tego przycisku podczas utylizacji baterii)

Port ładowania



Input: 5V=

Power: 10W

Charging time: 3h

Battery: 2000mAh

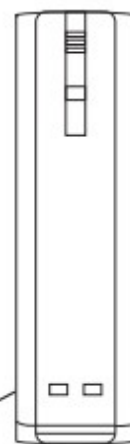

Bateria

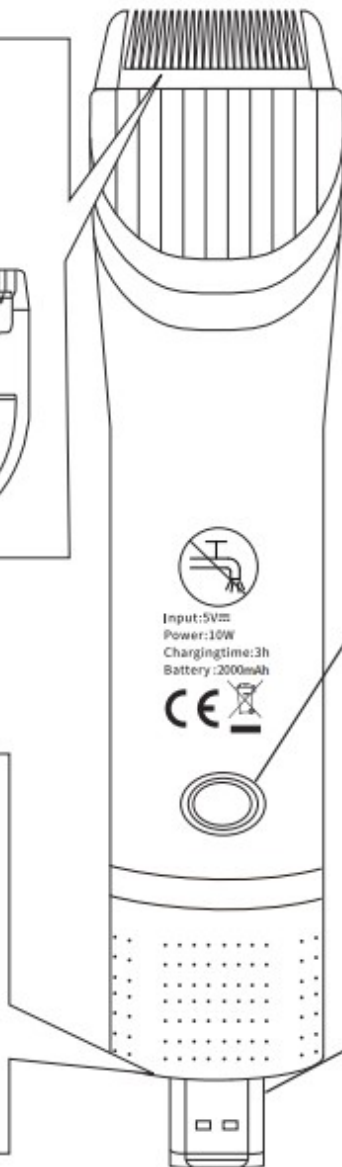

ZAWARTOŚĆ PACZKI



Elektryczna maszynka do włosów

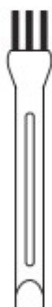

Szczoteczka do czyszczenia



Kabel ładujący



Instrukcja obsługi

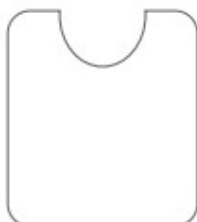

Fartuch

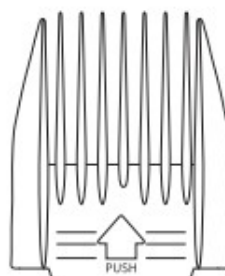

Przystawka do strzyżenia 12mm

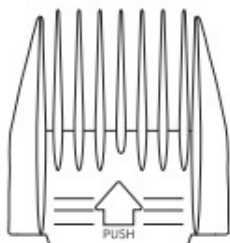

Przystawka do strzyżenia 9mm

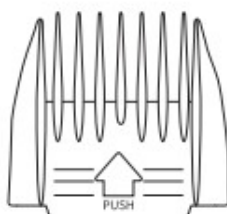

Przystawka do strzyżenia 6mm

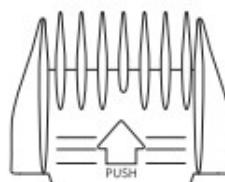

Przystawka do strzyżenia 3mm

SPECYFIKACJA

Nazwa:	Electric hair clipper
Model:	DTJ02
Materiał:	ABS
Metoda ładowania:	USB
Wejście:	5V  1A
Moc:	10W
Pojemność baterii	2000mAh
Czas ładowania:	Okolo 3godzin
Czas działania na baterii:	Okolo 4godziny
Długość kabla zasilającego:	Okolo 1metr
Rozmiar:	180x45x40mm
Waga:	Okolo230gram

METODA ŁADOWANIA

1. Upewnij się, że przełącznik jest w pozycji "OFF"

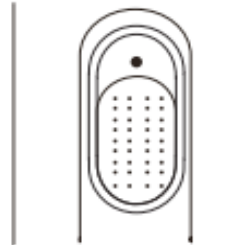

2. Wepnij kabel ładujący do urządzenia
3. Podłącz wtyczkę do gniazdka



4. Po zakończeniu ładowania upewnij się, że dioda ładowania wyłączyła się. Urządzenie jest w pełni naładowane po około 3 godzinach. Możesz korzystać z niego około 4 godzin na jednym ładowaniu.

W pełni
naładowane

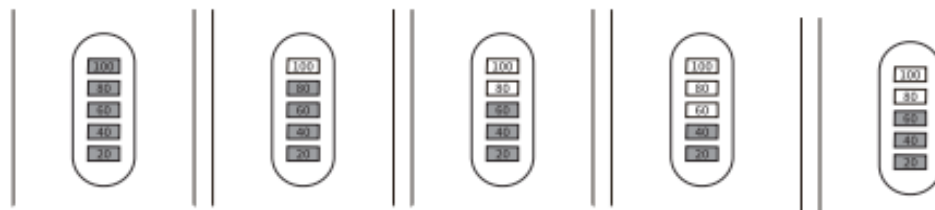

Dla długiej żywotności baterii:

- Nie zostawiaj urządzenia włączonego przez dłuższy czas, kiedy nie korzystasz z niego. (W tej sytuacji żywotność baterii zostaje bardzo skrócona)
- Przed rozpoczęciem przechowywania, upewnij się by w pełni naładować urządzenie. Nawet, jeśli nie używasz produktu przez dłuższy czas, pamiętaj by naładować go raz na sześć miesięcy.

UŻYTKOWANIE

1. Upewnij się, że przełącznik jest w pozycji „OFF”.

2. Wybierz wysokość strzyżenia.
- od 3 do 12 mm z przystawką
 - od 0.8 do 2.0mm bez przystawki

Obróć pokrętkę by wybrać wysokość ostrza.
Wyrównaj pożądaną wysokość strzyżenia ze
znacznikiem na urządzeniu.

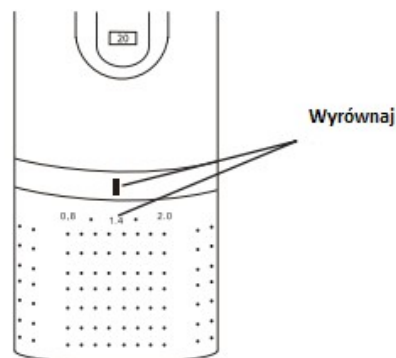

3. Przesuń przełącznik w pozycję „ON”. Kiedy korzystasz z zasilacza, upewnij się że zasilacz jest podłączony.
4. Po użyciu wyłącz urządzenie.(Przesuń przełącznik w pozycję „OFF”).
5. Przechowywanie: Podepnij ostrze do korpusu i odłóż urządzenie w miejsce o niskim poziomie wilgotności.



JAK PODŁĄCZYĆ/ ODŁĄCZYĆ OSTRZE.

Upewnij się, że urządzenie jest wyłączone a zasilacz odłączony

Jak wyjąć ostrze

- 1 Ustaw pokrętko na 2.0

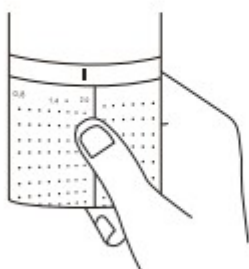

- 2 Naciśnij ostrze

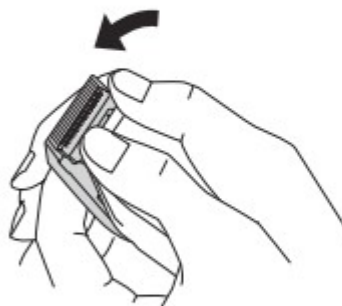

- 3 Wyjmij ostrze za pomocą sity



Jak zainstalować ostrze

- 1 Włóż ostrze w slot ostrza korpusu trymera

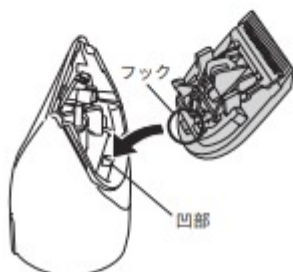

- 2 Upewnij się, że ostrze i korpus są ustawione równoległe

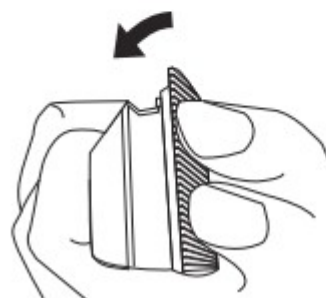

- ③ Naciśnij ostrze do momentu kliknięcia

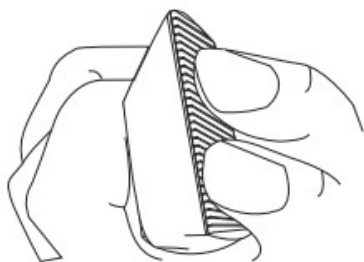

PODŁĄCZANIE/ ODŁĄCZANIE PRZYSTAWKI

Upewnij się, że przełącznik jest w pozycji "OFF" a zasilacz jest odpięty

Podłączanie przystawki

- ① Ustaw pokrętko na 0.8 mm

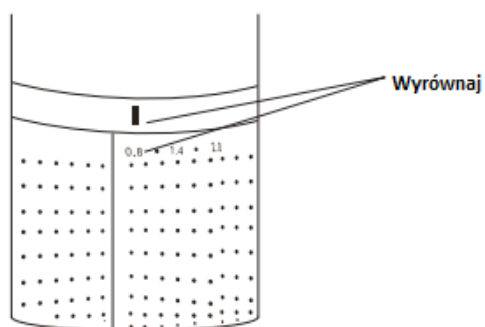

- ② Podepnij przystawkę tak, jak zostało pokazane to na ilustracji. Ustaw równoległe ostrze i przystawkę a następnie przesu przystawkę w kierunku ostrza.

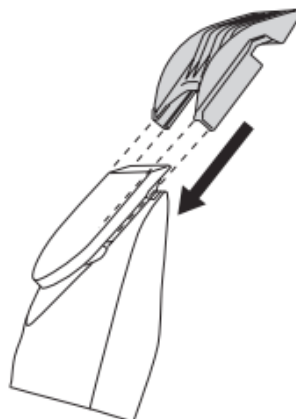

Przesuwaj przystawkę gładko, aż przystawka zatrzyma się na korpusie. Nie zapomnij o ustawieniu pokrętki na 0.8mm

Zdejmowanie przystawki

- ① Zdemontuj przystawkę poprzez popychanie jej kciukiem do góry, jak zostało to pokazane na ilustracji

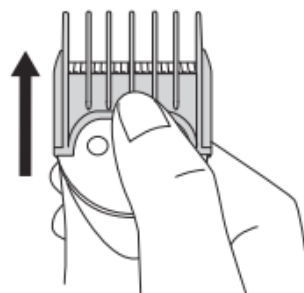

CZYSZCZENIE URZĄDZENIA

Upewnij się, że przełącznik jest w pozycji "OFF" oraz że zasilacz jest odłączony.

Czyszczenie urządzenia(korpusu, reszty elementów)

- Wytrzyj brud suchą szmatką
- Jeśli zabrudzenia nie schodzą łatwo, zmyj je szmatką zamoczoną w mydle lub środkiem czystości z przeznaczeniem kuchennym

Czyszczenie szczotką (ostrze, korpus)

1 Odłącz ostrze od korpusu



2 Usuń resztki włosów korzystając ze szczoteczki dołączonej do zestawu

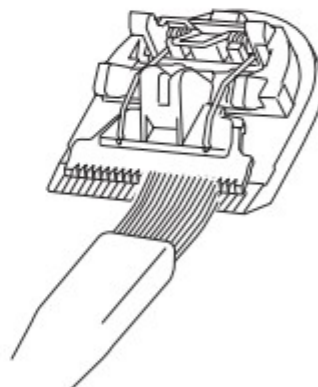

3 Nasmaruj ostrze i podłącz je do korpusu. Nalej kroplę oleju w miejsca zaznaczone na ilustracji.

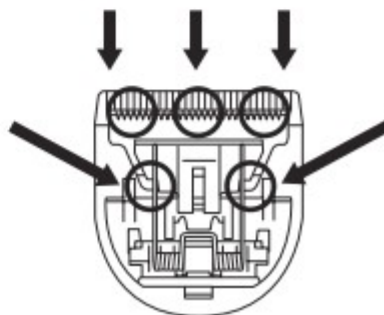

UWAGA!

Nigdy nie myj urządzenia za pomocą wody

Nigdy nie czyść urządzenia za pomocą alkoholu itp. substancji